

スマートドラム ブレンダー

概要:

スマートドラムブレンダーはマトコンのスマートドラムを用いた粉粒体混合機です。

ブレンダーと制御:

- このブレンダーは、一方向回転の片持ち軸受け式で、床置き自立型です。軸端部は、スマートドラムをしっかりと保持するクランプ機構と一体化しています。
- スマートドラムを固定した後に、粉粒体を効果的に非対象混合するためにブレンダーを傾けます。傾斜機構には、手でハンドルを回してIBCを傾けるマニュアル型(MT)と、自動的に傾斜させる自動型(AT)があります。
- 制御システムはブレンダー本体の筐体に組込まれています。混合時間の「Completed(完了)」と「Remaining(残り時間)」を表示するデジタルタイマーを標準装備しています。回転速度は周波数インバータで任意に調整できます(最小8rpm、最大25rpm)。
- スマートドラムは自動的に垂直に戻ります。「Invert(反転)」ボタンも標準装備です。
- ブレンダーはカーボンスチール(CS)かステンレススチール(SUS)で作られ、ハンドリングする3種類のスマートドラムに適合するサイズが選べます。各サイズのブレンダーには標準載荷用と重荷重用(HD)があります。(裏面参照)

スマートドラム

- スマートドラムの標準サイズは裏面を参照してください。
- 紛流体排出を制御し確実な排出を行う為に、スマートドラムにコーンバルブが内蔵されています。混合時には、トランスポートキャップをマニュアルで装着します。
- スマートドラムの選定時には、混合中にスマートドラム内の粉粒体を流動させるために、15%から35%の空間の確保して下さい。
- スマートドラムには、マニュアル搬送のためにフォークポケットが付いています。

システム選択

- | | |
|--------------------------------------|----------------------------------|
| <input type="checkbox"/> スマートドラムのサイズ | <input type="checkbox"/> 傾斜機構の型 |
| <input type="checkbox"/> ブレンダーの型式/材質 | <input type="checkbox"/> 安全対策/材質 |



混合中



クランプ

安全対策

- 回転装置は危険であり、操作中にオペレーターがブレンダーで傷害を受ける事が無いように注意しなければいけません。
- 標準として、セーフティーインターロックがブレンダーの制御に組込まれています。
- ご要求に応じてマトコンは、カーボンスチール製(CS)又はステンレススチール製(SUS)の安全枠を提供します。安全枠が閉じない場合は電氣的にインターロックし、システムの誤作動を防ぎます。
- お客様が安全スクリーン、チェーン、ライトビームなどを用意し、標準式電気回路のインターロックに連動させることも可能です。
- ブレンダー制御盤面には緊急停止ボタンがあります。
- 標準ユニットは「安全エリア」でそのまま使用できます。ご要求に応じてATEA仕様の装置を提供します。

世界のマトコン

UK, USA, Scandinavia, Germany,
France, Benelux, Australia

マトコン・ジャパン株式会社

〒244-0003 横浜市戸塚区戸塚町3973-1
Tel: 045 861 1627 Fax: 045 861 1628
japan@matcon.co.jp www.matconibc.com

技術仕様

(全てのデータは概略値ですので詳細計画には使用しないでください)

ブレンダー

ブレンダー及び安全枠の構造部材質	
SUS	ステンレススチールSUS304製、溶接、ピード部磨き
CS	カーボンスチール製、溶接、青色塗装

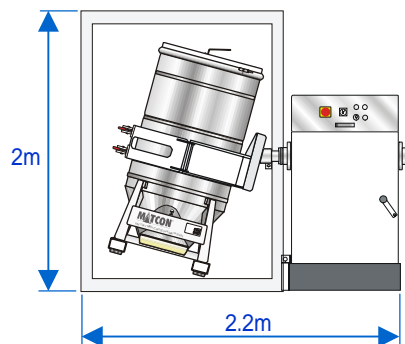
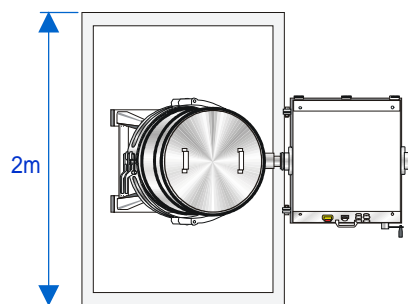
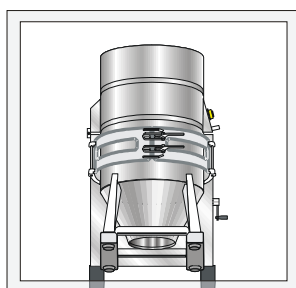

ブレンダー型式	SDB1	SDB2	SDB3	SDB1-HD	SDB2-HD	SDB3-HD
傾斜機構	MT 或いは AT	MT 或いは AT	MT 或いは AT	MT 或いは AT	AT のみ	AT のみ
スマートドラム サイズ (L)	150	150, 300	150, 300, 450	150	150, 300	150, 300, 450
電源	1.1 kW, 単相, 230V, 50/60Hz	2.2 kW, 3相, 400V, 50/60Hz	2.2 kW, 3相, 400V, 50/60Hz	2.2 kW, 3相, 400V, 50/60Hz	3.0 kW, 3相, 400V, 50/60Hz	3.0 kW, 3相, 400V, 50/60Hz
上記電源仕様は標準です。 使用場所に適合する仕様で納品します。						
質量(kg)	220	300	320	300	370	400
最大載荷重 (kg)	200	400	400	400	800	800

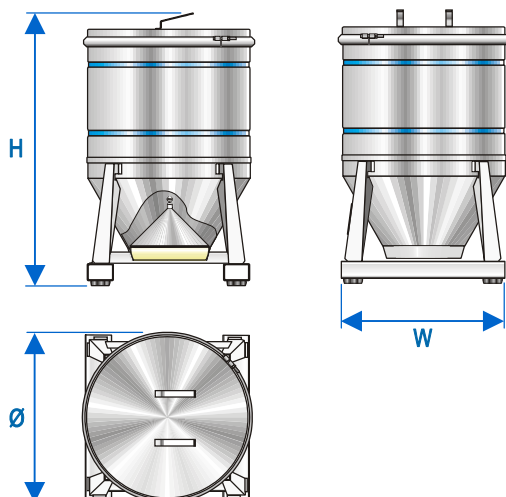

スマートドラム

スマートドラム容量 (L)	寸法 H x W x Ø (mm)	空質量 (kg)
150	784 x 715sq x 768	50
300	1163 x 715sq x 768	75
450	1542 x 715sq x 768	85