

Matcontainer-Entleerstation

Sonderausführung für Tabletten

Allgemein:

Die Entleerstation ist Teil des einzigartigen Matcon IBC (Intermediate Bulk Container) Systems für Feststoffhandling, das auf der patentierten Kegelventiltechnologie beruht. Dieses macht Schluss mit den bekannten Fließproblemen wie Brückenbildung, Kanalbildung, Entmischung, Produktzerstörung und Durchschießen. Die Stationen entsprechen den höchsten Hygiene- und Sicherheitsstandards. Um Produktablagerungen und Kontamination zu vermeiden, besitzen sie keine offenen Spalte und unzugänglichen Bereiche. Diese Version ist speziell für den schonenden und zerstörungsfreien Austrag von empfindlichen Schüttgütern, insbesondere Tabletten ausgelegt.

Arbeitsweise:

Der Hubmechanismus der Entleerstation hebt den Verschlusskegel des Matcontainers an und öffnet dabei einen Ringspalt, durch den der Feststoff ausfließen kann. Die Hubhöhe wird je nach Größe und Fließfähigkeit der Tabletten individuell eingestellt. Durch Variieren von Hubfrequenz und -dauer kann eine präzise Dosierung erreicht werden. Die Station verfügt wie die Matcon Standardstationen über einen im Hubmechanismus integrierten Vibrator, der den Produktaustrag unterstützt. Die Verhinderung der Produktzerstörung wird durch das Zusammenwirken von Matcontainern mit besonders geformten und weichen Kegeldichtungen, besonderer Geometrie des Entleertrichters und speziellen Steuerungsabläufen erreicht.

- Reduzierter Trichterwinkel für langsame Tablettenbewegung
- Flacher Trichter für minimale Falltiefe der Tabletten in der Station
- Langsames, stufenweises, produktschonendes Heben und Senken des Kegels
- Kurzer Auslauflansch für minimale Falltiefe der Tabletten nach der Station
- Option: Stets gefülltes Fallrohr mit Niveausondenüberwachung
- Option: Verwendung des MATCON "Sanftfallrohres" unterhalb der Station

Staubdichtheit:

Die Entleerstation arbeitet nach dem Alpha-Beta-Prinzip. Dieses besagt, dass beim Öffnen einer Verbindung immer mindestens eine zweite Barriere vorhanden ist. Dadurch wird der kontaminationsgefährdete Bereich begrenzt. Beim Matcon System geschieht dies dadurch, dass beim Aufsetzen des Containers auf die Entleerstation die Lippendichtung der Station zwangsweise über den Containerauslass gleitet und damit das Innere der Entleerstation gegen die Umgebung abschließt. Erst dann wird der Hubmechanismus der Station an den Kegel angedockt, die Dosierung beginnt. Die Lippendichtung ist Teil der Matcon-Basistechnologie und wird bei allen Entleerstationen serienmäßig verwendet.

Reinigen:

Die Entleerstation besitzt nur wenige produktberührte Flächen, die überdies glatt und ohne Toträume ausgeführt sind. Dementsprechend einfach ist sie zu reinigen. Falls Trockenreinigung nicht ausreicht, können Düsen zur CIP-Reinigung eingebaut werden. Für noch höhere Ansprüche bietet Matcon eine vollautomatische CIP-Waschhaube an.

Varianten:

Der Entleertrichter wird standardmäßig aus Edelstahl 1.4404 hergestellt. Zusätzlich steht eine Vielzahl von Varianten für individuelle Anwendungen zur Verfügung:

- Auf Grundrahmen oder Grundplatte, aus Edelstahl oder Normalstahl, lackiert
- Wägezellen zur Gewichtskontrolle und Dosierung
- Düsensystem zur Trockenreinigung mit Luft oder Stickstoff
- CIP-Düsensystem zur Nassreinigung (Cleaning-in-place)
- Verschiedene Werkstoffe für Elastomere

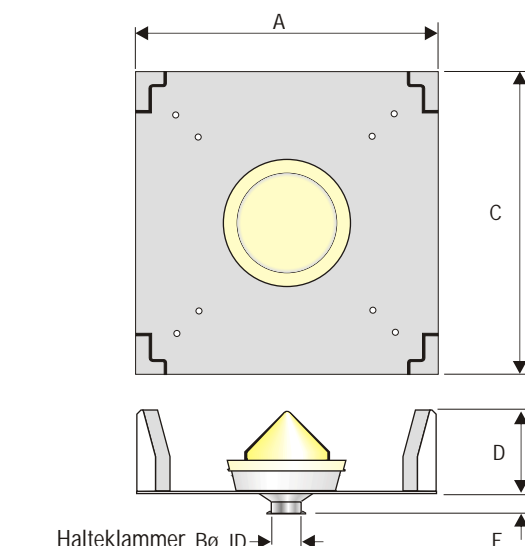
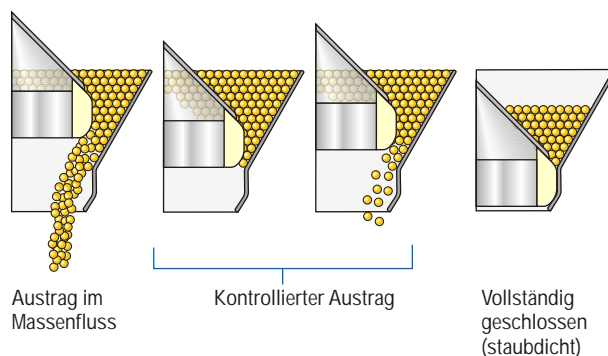
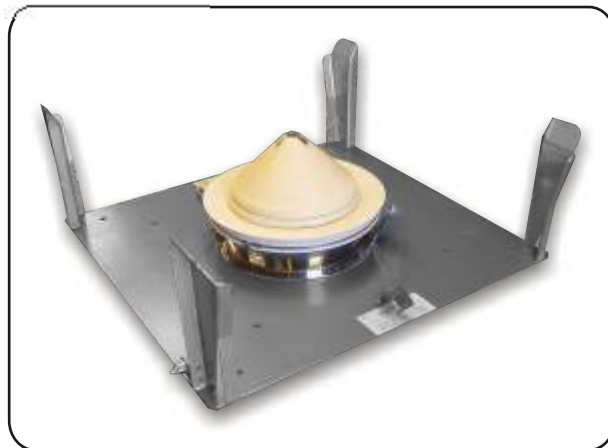

| Abmessungen | A | Bø | C | D | E |
|-------------|------|-----|------|-----|----|
| mm | 1320 | 150 | 1320 | 390 | 76 |

Systeme für Feststoffhandling

Systeme für Tablettenhandling



Intermediate Bulk Containers (IBCs)

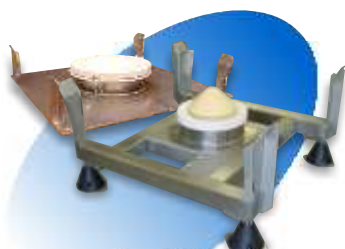

Container-Entleerstationen



Container-Befüllsysteme



Container und Entleerstationen für Tabletten



Container-Mischer



Container-Reinigungssysteme



Austrags- und Absperrventile für Silos



Schonende Transfersysteme

Matcon Niederlassungen weltweit

UK

Tel: +44 1608 651666
 Fax: +44 1608 651635
www.matcon.co.uk

USA

Tel: +1 856 256 1330
 Fax: +1 856 256 1329
www.matconinc.com

Deutschland

Tel: +49 7621 970 610
 Fax: +49 7621 970 609
www.matcon.de

Holland

Tel: +31 23 5 10 10 80
 Fax: +31 23 5 10 10 89
www.matcon.nl

Schweden

Tel: +46 455 776 70
 Fax: +46 455 247 72
www.matcon.se

Frankreich

Tel: +33 (0) 89 89 75 02
 Fax: +33 (0)89 89 83 90
www.matcon.fr

Australien

Tel: +61 2 9892 4822
 Fax: +61 2 9892 4844
www.matcon.com.au

Japan

Tel: +81 45 861 1627
 Fax: +81 45 861 1628
www.matcon.co.jp