

Matcontainer für Tabletten

Allgemein:

Der Matcontainer für Tabletten ist Teil des einzigartigen Matcon IBC (Intermediate Bulk Container) Systems für Feststoffhandling, das auf der patentierten Kegelventil-technologie beruht. Er wird zur Verarbeitung, Lagerung, Transport und Verteilung von Tabletten eingesetzt. Matcontainer entsprechen den höchsten Hygiene- und Sicherheitsstandards. Um Produktablagerungen und Kontamination zu vermeiden, besitzen sie keine offenen Spalte und unzugänglichen Bereiche. Durch die integrierte Matcon Kegelventiltechnologie wird ein effizientes, kontrolliertes und schonendes Tablettenhandling ermöglicht, ohne die Tabletten zu beschädigen.

Entleeren:

Zur Entleerung wird der Matcontainer auf eine spezielle Tablettenentleerstation gestellt. Die Entleerung erfolgt vollautomatisch und nahezu staubfrei. Durch eine spezielle Dichtlippe des Kegels wird sichergestellt, dass keine Tabletten zu Bruch gehen. Nach Entnahme der gewünschten Menge oder vollständiger Entleerung wird der Matcontainer von der Station abgehoben und je nach Anforderung ins Lager verbracht, neu befüllt oder gereinigt. Da das Kegelventil zuverlässig Brückenbildung und Kernfluss verhindert, ist ein optimaler Produktaustrag gewährleistet.

Befüllen:

Die Matcontainer für Tabletten werden mit dem Matcon Befülldeckel befüllt. Die Befüllung erfolgt geschlossen und staubarm. Um ein Zerschneiden der Tabletten während der Befüllung zu verhindern, besitzt der Matcontainer eine Spirale im Innenraum, die die Tabletten sanft abbremst und zusätzlich deren Fallhöhe verringert.

Reinigen:

Aufgrund des einfachen Aufbaus ohne mechanische Einbauten sind die Matcontainer von innen und außen leicht zu reinigen und erfüllen höchste Hygieneanforderungen.

Varianten:

Die Matcontainer H-Serie werden standardmäßig aus FDA-zugelassenem, weißem Polyäthylen hergestellt. Zusätzlich steht eine Vielzahl von Varianten für individuelle Anwendungen zur Verfügung:

- Volumen von 350 bis 1.000 l
- Handling mit Hubwagen, Gabelstapler, Ketten- und Rollenbahn

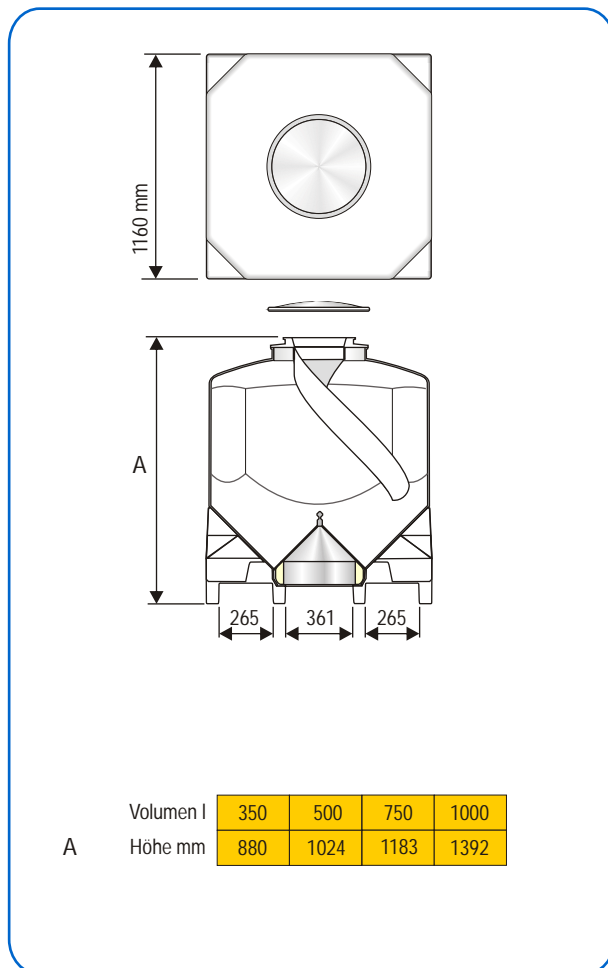

Systeme für Feststoffhandling

Systeme für Tablettenhandling



Intermediate Bulk Containers (IBCs)

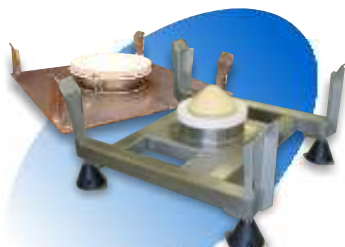

Container-Entleerstationen



Container-Befüllsysteme



Container und Entleerstationen für Tabletten

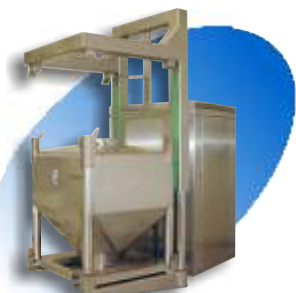

Container-Mischer



Container-Reinigungssysteme



Austrags- und Absperrventile für Silos



Schonende Transfersysteme

Matcon Niederlassungen weltweit

UK

Tel: +44 1608 651666
Fax: +44 1608 651635
www.matcon.co.uk

USA

Tel: +1 856 256 1330
Fax: +1 856 256 1329
www.matconinc.com

Deutschland

Tel: +49 7621 970 610
Fax: +49 7621 970 609
www.matcon.de

Holland

Tel: +31 23 5 10 10 80
Fax: +31 23 5 10 10 89
www.matcon.nl

Schweden

Tel: +46 455 776 70
Fax: +46 455 247 72
www.matcon.se

Frankreich

Tel: +33 (0) 89 89 75 02
Fax: +33 (0) 89 89 83 90
www.matcon.fr

Australien

Tel: +61 2 9892 4822
Fax: +61 2 9892 4844
www.matcon.com.au

Japan

Tel: +81 45 861 1627
Fax: +81 45 861 1628
www.matcon.co.jp