

# Matcontainer Smart-Drum-Serie

## Allgemein:

Der Matcontainer Smart-Drum-Serie ist Teil des einzigartigen Matcon IBC (Intermediate Bulk Container) Systems für Feststoffhandling, das auf der patentierten Kegelventil-technologie beruht. Er wird zur Verarbeitung, Lagerung, Transport und Verteilung von Feststoffen eingesetzt. Matcontainer entsprechen den höchsten Hygiene- und Sicherheitsstandards. Um Produktablagerungen und Kontamination zu vermeiden, besitzen sie keine offenen Spalte und unzugänglichen Bereiche. Durch die integrierte Matcon Kegelventiltechnologie können mit den Matcontainern alle Feststoffe von frei- über schwerfließend bis zu kohäsiv, sicher und kontrolliert gehandhabt werden. Die Smart-Drum-Serie erweitert den Einsatzbereich der Matcon IBC-Technologie hin zu kleinen Chargengrößen bis hinunter zu 50-100 l.

## Entleeren:

Zur Entleerung wird der Matcontainer auf eine Matcon Entleerstation gestellt. Die Entleerung erfolgt vollautomatisch und nahezu staubfrei. Nach Entnahme der gewünschten Menge oder vollständiger Entleerung wird der Matcontainer von der Station abgehoben und je nach Bedarf ins Lager verbracht, neu befüllt oder gereinigt. Im Gegensatz zu herkömmlichen Trommeln müssen Smart Drums zur Entleerung nicht umgedreht werden. Da das Kegelventil zuverlässig Entmischung, Brückenbildung und Kernfluss verhindert, ist ein optimaler Produktaustrag gewährleistet.

## Befüllen:

Matcon bietet verschiedene Systeme zur geschlossenen Befüllung von Smart Drums an, mit denen höchste Staubdichtheitswerte erreicht und Kreuzkontamination verhindert werden.

## Mischen:

Das Smart Drum kann als Mischgefäß in einen Taumelmischer eingespannt werden. Durch das Drehen um eine horizontale Achse wird eine schnelle und effiziente Vermischung garantiert. Bei dieser Mischtechnik ist keine Umfüllung der Produkte erforderlich.

## Reinigen:

Aufgrund des einfachen Aufbaus ohne mechanische Einbauten sind die Matcontainer von innen und außen leicht zu reinigen und erfüllen höchste Hygieneanforderungen.

## Varianten:

Die Matcontainer S-Serie werden standardmäßig aus Edelstahl hergestellt. Zusätzlich steht eine Vielzahl von Varianten für individuelle Anwendungen zur Verfügung:

- 
- Volumen von 150 bis 450 l
- Stapelbar
- Handling mit Hubwagen, Gabelstapler, Ketten- und Rollenbahn oder
- Hebezeug
- Zulassung nach DOT/56UN Kapitel 16 für den Gefahrguttransport.

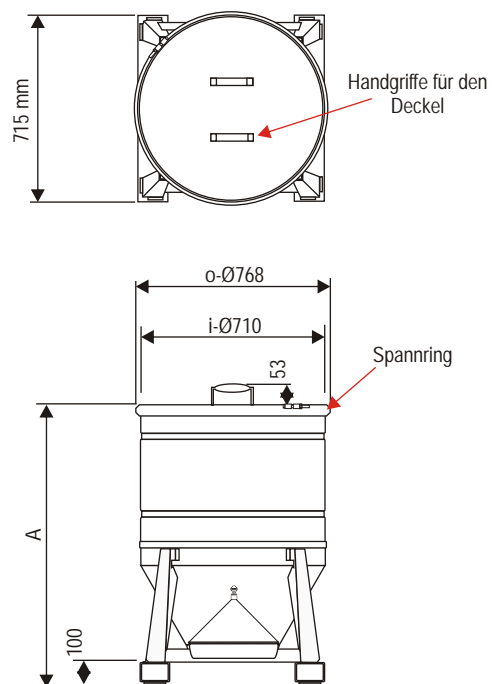

Volumen l	150	300	450
Höhe mm	731	1110	1489

## Systeme für Feststoffhandling

## Systeme für Tablettenhandling



Intermediate Bulk Containers (IBCs)

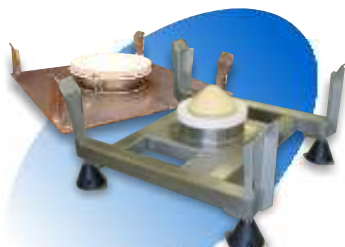

Container-Entleerstationen



Container-Befüllsysteme

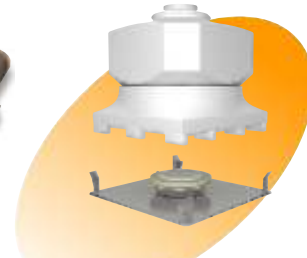

Container und Entleerstationen für Tabletten



Container-Mischer



Container-Reinigungssysteme



Austrags- und Absperrventile für Silos



Schonende Transfersysteme

## Matcon Niederlassungen weltweit

### UK

Tel: +44 1608 651666  
Fax: +44 1608 651635  
[www.matcon.co.uk](http://www.matcon.co.uk)

### USA

Tel: +1 856 256 1330  
Fax: +1 856 256 1329  
[www.matconinc.com](http://www.matconinc.com)

### Deutschland

Tel: +49 7621 970 610  
Fax: +49 7621 970 609  
[www.matcon.de](http://www.matcon.de)

### Holland

Tel: +31 23 5 10 10 80  
Fax: +31 23 5 10 10 89  
[www.matcon.nl](http://www.matcon.nl)

### Schweden

Tel: +46 455 776 70  
Fax: +46 455 247 72  
[www.matcon.se](http://www.matcon.se)

### Frankreich

Tel: +33 (0) 89 89 75 02  
Fax: +33 (0) 89 89 83 90  
[www.matcon.fr](http://www.matcon.fr)

### Australien

Tel: +61 2 9892 4822  
Fax: +61 2 9892 4844  
[www.matcon.com.au](http://www.matcon.com.au)

### Japan

Tel: +81 45 861 1627  
Fax: +81 45 861 1628  
[www.matcon.co.jp](http://www.matcon.co.jp)